

- Setting Up the Printer Station (ZCARTA)
- Configurazione della stazione di stampa (ZCARTA)
- Configuración de la Estación de impresora (ZCARTA)

- Configuration poste d'impression (ZCARTA)
- Einrichten der Druckerstation (ZCARTA)

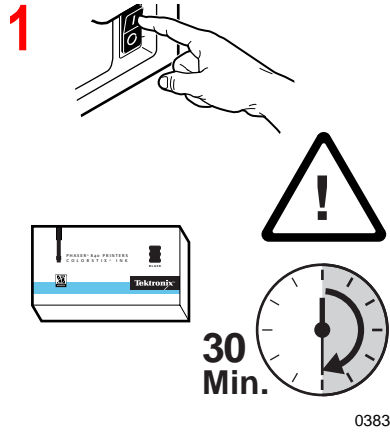

0383-01

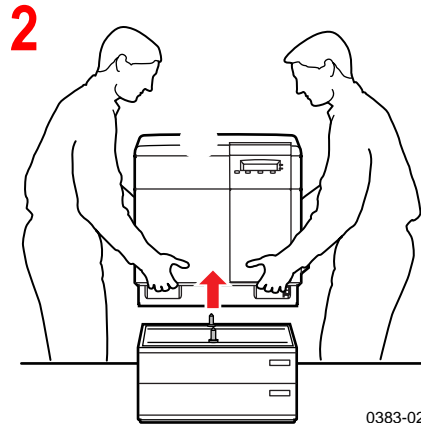

0383-02

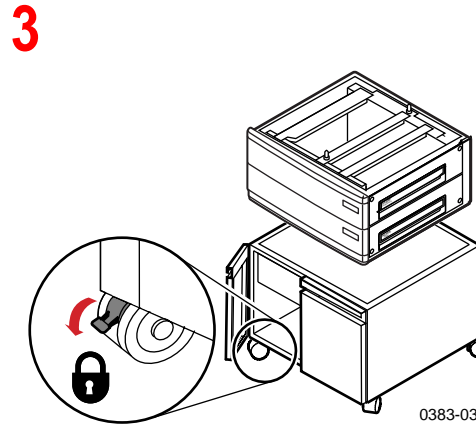

0383-03

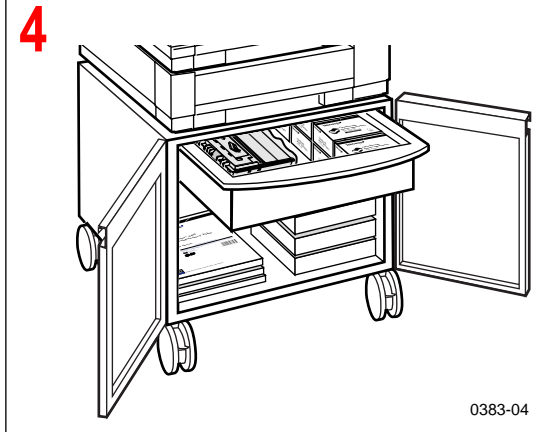

0383-04

Turn off the printer before moving it.



For printers using ColorStix solid ink: turn the printer off and wait 30 minutes for the ink to solidify. Failure to do so will result in internal ink spills that can damage the printer.

Always move the printer and its lower tray assembly separately.

Lock the printer station's wheels.

Place the printer on the cart: if your printer has a lower tray assembly, place it on the cart *first*, then place the printer on the assembly.

Store printer supplies in the cabinet and drawer.

Mettez l'imprimante hors tension avant de la déplacer.



Pour les imprimantes utilisant l'encre solide ColorStix : mettez l'imprimante hors tension et attendez 30 minutes pour que l'encre se solidifie. Le non respect de cette précaution entraînerait des écoulements d'encre qui risqueraient d'endommager l'imprimante.

Déplacez toujours l'imprimante et son bac inférieur séparément.

Bloquez les roues du poste d'impression.

Placez l'imprimante sur le chariot : si l'imprimante possède un bac d'alimentation inférieur, déposez-le en premier sur le chariot, puis posez l'imprimante dessus.

Rangez les consommables de l'imprimante dans le coffret et dans le tiroir.

Spegner la stampante prima di spostarla.



Per le stampanti che utilizzano l'inchiostro solido ColorStix: spegnere la stampante ed attendere 30 minuti per far solidificare l'inchiostro, che altrimenti si potrebbe rovesciare internamente danneggiando la stampante.

Spostare sempre la stampante e il cassetto inferiore separatamente.

Bloccare le ruote della stazione di stampa.

Sistemare la stampante sul carrello: se la stampante prevede il cassetto inferiore, sistemarlo *per primo* sul carrello e poi appoggiarvi sopra la stampante.

Riporre i materiali di consumo della stampante nel cassetto e nella stazione di stampa.

Schalten Sie den Drucker aus, bevor Sie ihn transportieren.



Für Drucker, die ColorStix Festtinte verwenden: Schalten Sie den Drucker aus, und warten Sie 30 Minuten, bis sich die Tinte verfestigt hat. Wenn Sie dies nicht tun, treten intern Verschüttungen von Tinte auf, durch die der Drucker beschädigt werden kann.

Transportieren Sie den Drucker und die untere Papierfacheinheit immer getrennt voneinander.

Sperren Sie die Räder der Druckerstation.

Stellen Sie den Drucker auf den Rollwagen. Wenn der Drucker über eine untere Papierfacheinheit verfügt, stellen Sie diese zuerst auf den Rollwagen, und stellen Sie dann den Drucker auf die Papierfacheinheit.

Bewahren Sie Druckerzubehör im Schrank und den Schubladen auf.

Apagar la impresora antes de moverla.



Para impresoras que utilizan tinta sólida ColorStix: apagar la impresora y esperar 30 minutos para que la tinta se solidifique. Si no se hace esto se pueden producir derrames internos de tinta que pueden dañar la impresora.

Mover siempre por separado la impresora y la bandeja inferior.

Bloquear las ruedas de la estación de impresora.

Colocar la impresora en el carro: si la impresora tiene una bandeja inferior, colocar *primero*, la bandeja en el carro, y a continuación poner la impresora sobre ella.

Guardar los consumibles de la impresora en el armario y en el cajón.